

ことしもまた、新たなえにしを結ぶ会 '18

運営資料

2018年2月20日	第0稿
2018年2月21日	第1稿
2018年3月10日	第2稿
2018年3月12日	第3稿
2018年4月12日	第4稿
2018年4月19日	第5稿⑥
2018年4月21日	最終稿

大学院運営ボランティア事務局

目 次

【 1 】 開催概要	2
【 2 】 プログラム	3
【 3 】 会場フロア平面図	4
【 4 】 当日スケジュール	5
【 5 】 会場レイアウト	6
【 6 】 役割分担	9
【 7 】 手配関係一覧	10
【 8 】 作業スケジュール	12
【 9 】 関係先一覧	13
【10】 運営基本業務	14
【11】 登壇者一覧	16
【12】 登壇者への連絡	17
【13】 オペレーション	20
【14】 識別ID・ネームカード	32
【15】 看板・サイン関係	33
【16】 準備手配物	34

【1】開催概要

名称
日時
会場

『ことしもまた、新たなえにしを結ぶ会 '18』

2018年4月21日(土)開場12:00 開会13:00 閉会20:30

第1部・第2部 **日本プレスセンター 10F「ホール」**

〒100-0011 東京都千代田区内幸町2-2-1 03-3580-1581

第3部 **イノカンファレンスセンター 4F「Room A」**

〒100-0011 東京都千代田区内幸町2-1-1 03-3506-3251



→ 飯野ビル駐車場出入口 → 一方通行 ※首都高速 霞が関ICより2分

主催
対象
会費
定員
事務局

ことしもまた、新たなえにしを結ぶ会(大熊由紀子)

ゆきさんとえにしを結んでいる皆さん

①第1部～第3部 **10,000円** ②第1部～第2部 **5,000円** ③第3部 **6,000円**

第1部・第2部 **300人**(テーブル向かい合わせ形式)

第3部 **291人**(シアター形式291席)

大学院運営ボランティア事務局

【2】プログラム

12:00 開場 会場:会場:プレスセンターホール

★えにしむすびたい・む #1

～えにしの会2017スナッフ写真スライドショー～

13:00 開会

13:05～14:20 会場:プレスセンターホール

★第1部 『当事者の物語が、社会を変える』

◆コーディネーター:早瀬昇さん(大阪ボランティア協会)

①薬物中毒の体験をひとり芝居で中高生に伝える俳優・映画監督・内谷正文さん

②精神病院の身体拘束で弟を亡くした慶応義塾大学准教授・パット・サベジさん

③マーケティング手法を渋谷区ダイバーシティ政策に生かすオープンリーゲイ・永田龍太郎さん

14:20～14:50 会場:プレスセンターホール

★えにしむすびたい・む #2

～えにしの会2017スナッフ写真スライドショー～

14:50～16:15 会場:プレスセンターホール

★第2部 『つつみ込む社会へ・I』

◆コーディネーター:久松三二(ひさまつ・さんじ)さん(全日本ろうあ連盟事務局長)

①ホームレス3000人と絆を結ぶ九州の牧師・奥田知志さん

②子ども、障害者中心のまちづくりで4年連続人口増、明石市長・泉房穂さん

※手話通訳・山口千春さん

16:30～17:30 会場:イノカンファレンスセンターRoom A

★えにしむすびたい・む #3

～えにしの会2017スナッフ写真スライドショー～

17:30～20:30 会場:イノカンファレンスセンターRoom A

★第3部 『つつみ込む社会へ・II』

◆コーディネーター:埴岡健一さん(国際医療福祉大学大学院 教授)

①在宅ケアのパイオニア・遠矢純一郎さん

②住民一人一人を追い縦割り行政をなくす和光市部長・東内京一さん

③「下流老人」の著者でソーシャルワーカー・藤田孝典さん

④プロフェッショナル仕事の流儀にも登場した豊中社協カリスマワーカー・勝部麗子さん

⑤診療報酬の立場から、厚労省保険局長・鈴木俊彦さん

⑥福祉・人材の立場から、厚労省社会・援護局長・定塚由美子さん

⑦「社会包摂の政治学」の著者、中央大学法学部教授・宮本太郎さん

《フロアからの発言者を検討中》

《総合司会》

①星野晴彦

②月崎時央

③田中知世子

【3】 会場フロア平面図

★日本プレスセンター 10F ホール (A・B・C)

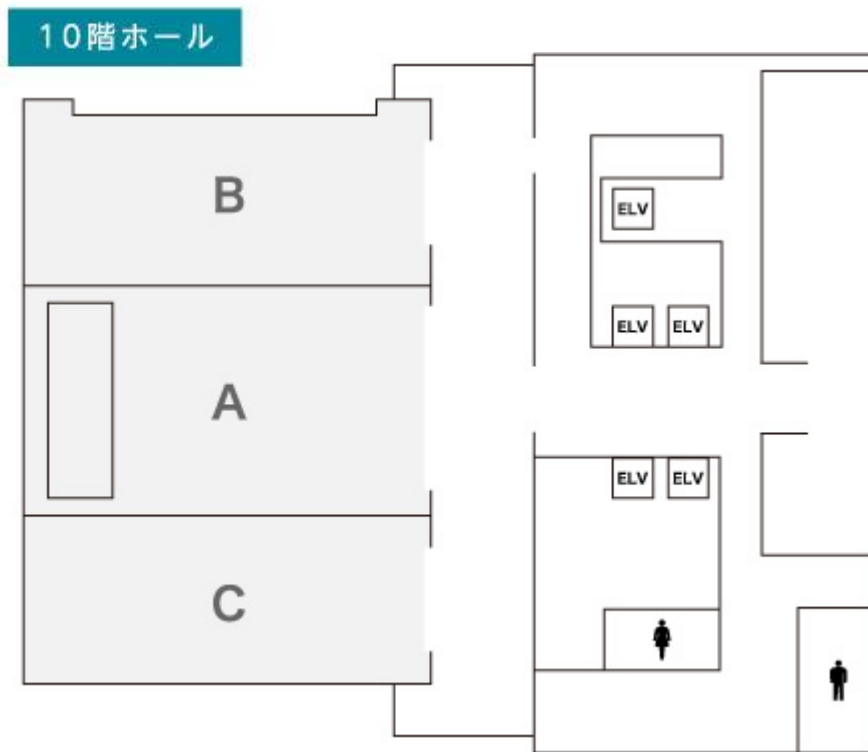

★イイノカンファレンスセンター 4F Room A (A1・A2・A3)

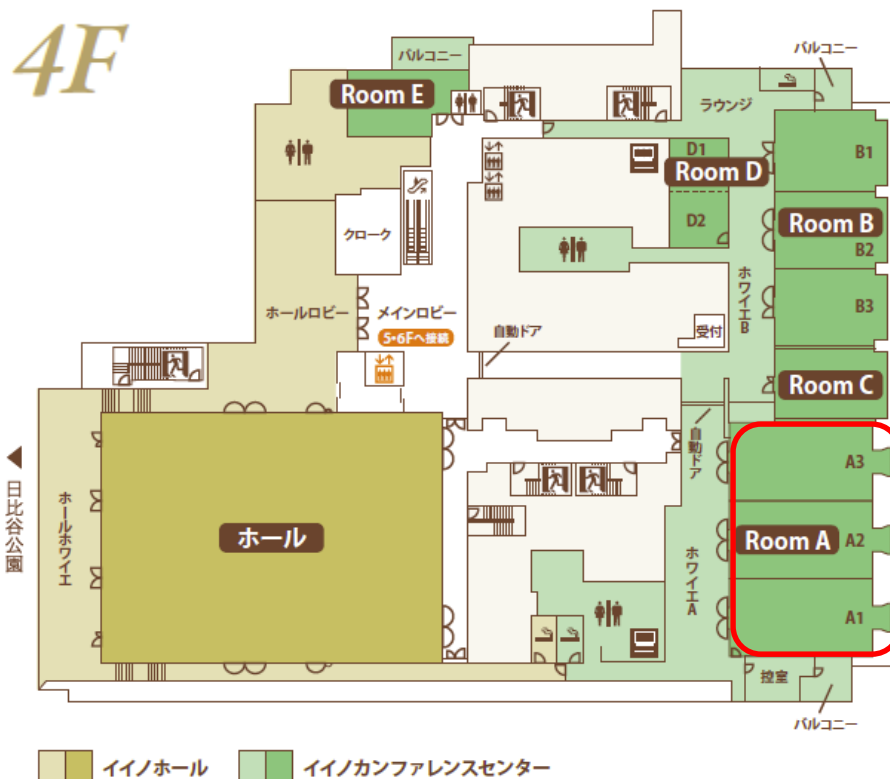

【4】 当日スケジュール

★2018年4月21日（土）

時間	プレスセンター					イイノカンファレンスセンター					備 考
	会場	受付・会計	配布資料	書籍販売	登壇者	会場	受付・会計	配布資料	書籍販売	登壇者	
	10Fホール	10Fロビー	10Fホール →10Fロビー	10Fロビー	9Fレストラン	Room A	4Fロビー	4Fロビー	4Fロビー	4F控室	
8:30											
9:00											
9:30	9:30 院生スタッフ集合										
10:00	10:00 ボランティアスタッフ集合 ※会峰技術担当と打合										
10:30	機材搬入 音響映像 インターネット 情報保障 レイアウト 看板・表示 設営準備	設 営 準 備	セッティング 封 入	設 営 準 備	11:30 集合 打合せ 昼 食						
11:00											
11:30											
12:00											
12:00	12:00 開場 受付開始	受付 12:00	資料渡し 12:00	書籍販売 12:00							
12:30											
13:00											
13:00	開会 13:00										
14:00	第1部 13:05～14:20										
14:30	え2したいむ 14:20～14:50										
15:00											
15:30	第2部 14:50～16:15										
15:30	15:30 コアスタッフ会場入り										
16:00											
16:00	設営準備										
16:30	16:30 片付け・来場者退出・撤収										
17:00					16:30開場 受付開始	受付 16:30 サンドウィッチ 渡し	資料渡し 16:30	書籍販売 16:30	16:30 集合 打合せ 軽 食		
17:30											
18:00											
18:30											
19:00					第3部 17:30～20:30						
19:30											
20:00											
20:30											
21:00	21:00 片付け・来場者退出・撤収										
21:30											

【5】会場レイアウト

★日本プレスセンター 10F ホール (A・B・C)
《300席》

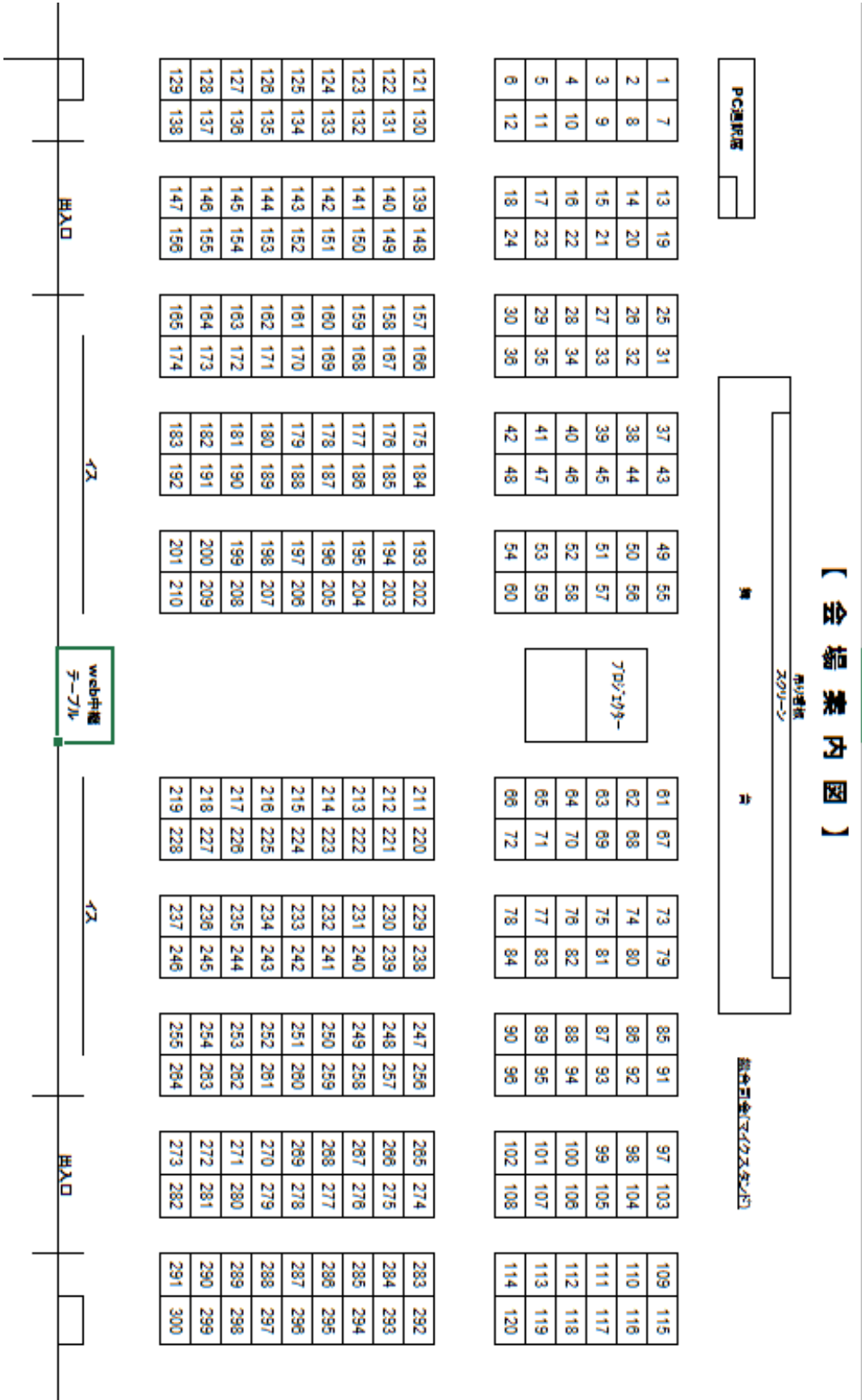

【5】会場レイアウト

★イノカンファレンスセンター 4F Room A (A1・A2・A3)
 《客席：全シアター 291席》※2018年版下。



【6】 役割分担

★2018年4月21日（土）

役割分担	事務局 担当者		ボランティア			備考
全体運営統括	◎ 田中直樹	高田順江				
全体運営補佐	増田英明	根岸康至				
ボランティア統括	池田朝子					
会計	◎ 高田順江	池田朝子				金庫番:高田
受付	◎ 池田朝子	神保康子	A石川多美 L A今村優美	B村松由紀 L B杉野万紀	C宮崎路子 L C浅野泰世	L: チームリーダー
会場係	◎ 藤原なおみ					
案内・誘導	◎ 藤原なおみ	飯島恵子 村田優美	神代利江	鈴木隆子	田原浩子	
お出迎え	藤原瑠美	菅原由美	清田正孝			
登壇者対応	星野晴彦	月崎時央	田中知世子			登壇者に交通費を渡す
登壇者旅費精算 ・現金立替	佐原まち子					当日、総合司会者へ現金を渡す
書籍販売	◎ 村上紀美子	高岡良江	松本桂子	西村多寿子?		
資料セッティング	◎ 佐原まち子					+一般ボランティア
写真撮影	◎ 神保康子	山口洋典	渡部新太郎	野口陽介	川久保繁樹	
インターネット	◎ 今田好敬		桑和彦	福島大貴		
映像/録画撮影	◎ 今田好敬		桑和彦	田村洋介;CLC	國分基	
音声録音	◎ 今田好敬					
スライド操作第1部	根岸康至					
スライド操作第2部	根岸康至					
スライド操作第3部	増田英明					
PC字幕入力	高田順江 (精算)	田中直樹 (当日資料)				宮下あけみさん他 プレスセンター、 イイノ
手話通訳	高田順江 (精算)					山口千春さん プレスセンター、 イイノ
磁気ループ	高田順江 (精算)					シグマ映像・大塚さん プレスセンター、 イイノ
総合司会	星野晴彦	月崎時央	田中知世子			
運営ボランティア 事務局 顧問	永井裕之					

★プレスセンターからイイノカンファレンスセンターの移動

◎先発組

運営補佐 : 増田(15:00予定)
 会計・受付 : 池田(15:00予定)
 会場係 : 藤原なおみ(15:00予定)
 写真撮影 : 神保(15:00予定)

※当日同行者に声をかける。

◎第2部終了後

運営統括 : 田中直樹(16:30)
 運営統括 : 高田(16:30)
 資料係 : 佐原(16:30)
 顧問 : 永井(16:30)

【7】手配関係一覧

★ボランティア事務局 手配関係

項目	数量	担当者	備考
企画・構成、登壇者連絡・交渉	一式	ゆきさん	
登壇者への原稿依頼・確認	一式	ゆきさん	
当日対応確認、PC・映像機材 CLCへの協力依頼	一式	永井裕之	CLC（プレスセンター用）
登壇者パソコン機種等の確認	一式	永井裕之	ウインドウズ（HDMIか15ピッチ）か、 Macか
インターネット中継 協力依頼	一式	ゆきさん	今田好敬さん、桑和彦さん
文字通訳 依頼	一式	ゆきさん	宮下あけみさん
手話通訳 依頼	一式	ゆきさん	山口千春さん
磁気ループ 依頼	一式	ゆきさん	シグマ映像・大塚さん
日本プレスセンター連絡・折衝	一式	永井裕之	担当：館下さん
イイノカンファレンスセンター 連絡・折衝	一式	永井裕之	担当：久保さん
プログラム冊子 編集	一式	田中直樹 根岸康至	2人体制；フォーマットは神保さん
プログラム冊子 印刷手配	400部	田中直樹	
参加者募集告知	一式	ゆきさん	
参加者申込受付	一式	ゆきさん	高田順江
参加者名簿 作成	一式	高田順江	
参加者名簿 印刷手配	400部	今田好敬	
受付表示 印刷	一式	田中直樹	
領収書 印刷	一式	田中直樹	①10,000円、②5000円、③6000円、 ④金額なし
プレスセンター座席表 作成	一式	高田順江	
プレスセンター座席表（A3）	20枚	田中直樹	10Fホール掲示用
プレスセンター座席表（A4）	30枚	田中直樹	受付平置き
プレスセンター座席くじ	300セット	根岸康至	プレスセンター受付時にくじ引き
プレスセンター座席ナンバー カード	300セット	根岸康至	座席配置用
受付名簿 作成	一式	高田順江	
参加者名札 作成	350枚	根岸康至	
参加者名札用ケース 手配	350枚	池田朝子	
院生用リボン	一式	池田朝子	
プレスセンター タイトル横断幕 原稿作成	一式	神保康子	
プレスセンター タイトル横断幕 印刷手配	一式	増田英明	アクセア京橋店
登壇者氏名前幕 作成	一式	田中直樹	プレスセンター、イイノホール共
イイノカンファレンスセンター 案内略図	50枚	田中直樹	平置き用
会費おつり用現金	一式	池田朝子	
登壇者旅費現金立替	一式	佐原まち子	個人別に分けて。当日藤原(な)へ。
不織布バッグ 購入手配	400枚	神保康子	ブラック200、ブルー100、 ピンク100
資料封入封筒 購入手配	400枚	今田好敬	
資料配布希望者 連絡・折衝	一式	佐原まち子	
書籍販売希望者 確認・連絡	一式	村上紀美子	
書籍販売 当日備品	一式	村上紀美子	
録音用ICレコーダー	一式	今田好敬	
投影用プロジェクター	一式	永井裕之	イイノ用
パソコン	1台	永井裕之	イイノ用
チベットの鐘	1個	ゆきさん	
大型ベル	1個	?	

【7】手配関係一覧

★プレスセンターへの手配関係

項目	数量	担当者	備考
司会台	1台	永井裕之	
ポータブルステージ台	一式	永井裕之	
ステージ テーブル&椅子	一式	永井裕之	第1部・第2部
前垂・水の交換（えにしたいむ）	一式	永井裕之	田中直樹、増田英明
有線マイク	4本	永井裕之	
ワイヤレスマイク	3本	永井裕之	
照明関係オペレーション	一式	永井裕之	プレスセンタースタッフ
ネット中継用机・椅子・ステージ台・電源・音声ライン	一式	永井裕之	現場:今田好敬
ネット中継用wifi	一式	永井裕之	無料使用
会場客席レイアウト（テーブル&椅子）	一式	永井裕之	
登壇者用ペットボトル	7本	永井裕之	ミネラルウォーター
飲み物ペットボトル	320本	永井裕之	日本茶96、烏龍茶106、ジュース48、ミネラルウォーター70
受付テーブル&椅子	一式	永井裕之	従来通り
館内表示	一式	永井裕之	
9F・小会議室（席&料理@2000円）	11個	永井裕之	第1部(4人)、第2部(3人)、山口千春、杉石めぐみ、市長同行者、ゆきさん。 変更は20日（金）正午迄に連絡
前日荷物受取り	一式	永井裕之	日付と会合名を明記
事後着払い発送手配	一式	永井裕之	着払い伝票

★イノカンファレンスセンターへの手配関係

項目	数量	担当者	備考
司会台	1台	永井裕之	
ステージ台	7台	永井裕之	
サインスタンド（A3片面）	2個	永井裕之	
ホワイトボード	1台	永井裕之	無料
天吊式プロジェクター&会場大型スクリーン	一式	永井裕之	
ワイヤレスマイク	4本	永井裕之	2本まで無料
有線マイク	2本	永井裕之	
照明音響操作卓	一式	永井裕之	
パソコン用スイッチャー	一式	永井裕之	6台まで可能
文字通訳 スペース確保	一式	永井裕之	
文字通訳用 スクリーン（100インチ）	一式	永井裕之	
プロジェクター（文字通訳用）	一式	永井裕之	
モニター（登壇者閲覧用）	4台	永井裕之	
映像分配器	一式	永井裕之	
磁気ループ 音声ライン	一式	永井裕之	有料；磁気ループ場所（20席程度）
磁気ループアンプ用 電源（AC100V）	一式	永井裕之	
ネット中継用机・椅子・ステージ台・電源・音声ライン	一式	永井裕之	現場:今田好敬
ネット中継用LANケーブル（2口）	一式	永井裕之	無料使用
ネット中継機材搬出入用車両駐車場	2枚	永井裕之	有料コインパーキング 600円/h、12時間券用意
カンファレンス控室	一式	永井裕之	登壇者8人、ゆき
サンドウィッチ@540	280個	永井裕之	申込278人+予備2個
弁当（登壇者用）すみだ川あさり飯@1328	9個	永井裕之	登壇者8人、ゆきさん

確認事項

※関係者席の確保 16:30から（16:45までには）会場入り、控室で打ち合わせ。

【8】作業スケジュール

	プログラム	参加者名簿	配布資料	書籍販売	手提袋	封筒	横断幕	会場関係
	ゆき・田中	高田・今田	佐原	村上	神保	今田	神保・増田	田中・根岸
2	19 月							
	20 火	大学院運営ボランティア コアミーティング						
	21 水							
	22 木							
	23 金							
	24 土							
	25 日							
	26 月							
	27 火							
	28 水							
3	1 木						★原稿確認	
	2 金							
	3 土							
	4 日							
	5 月							
	6 火							
	7 水							
	8 木							
	9 金							
	10 土	大学院運営ボランティア打合せ						
	11 日							
	12 月							
	13 火							
	14 水							
	15 木							
	16 金							
	17 土							
	18 日							
	19 月							
	20 火							
	21 水							
	22 木	*えにしメール告知						
	23 金							
	24 土							
	25 日							
	26 月	★原稿締切	★確認メール					
	27 火							※会場打合せ日程
	28 水							
	29 木							
	30 金							
	31 土							
4	1 日							
	2 月							
	3 火							
	4 水							
	5 木							
	6 金							
	7 土							
	8 日							
	9 月	★全原稿:田中	★確認締切					
	10 火							
	11 水							
	12 木	大学院運営ボランティア打合せ (要確認)						
	13 金	★印刷入稿:田中	★印刷入稿:今田					
	14 土							
	15 日							
	16 月							
	17 火							
	18 水							
	19 木							
	20 金	前日納品	前日納品	前日納品	前日納品	前日納品	前日納品	当日持参
	21 土	ことしもまた、新たなえにしを結ぶ会 '18						

【9】関係先一覧

★会場

日本プレスセンター

館下
03-3503-2724

プレスセンター申込名義

朝日新聞論説委員
大牟田 透
電話:03-5541-8658
FAX:03-5541-8873
会員番号:1001119

イイノホール

塚原 (予約)
久保 (当日)
03-3506-3251

★協力関係

CLC

田村
022-727-8730

PC・映像機材関係

PC字幕[Flex]

宮下あけみ
080-5024-5002
akemizo@beige.ocn.ne.jp
akemi-zo@ezweb.ne.jp
文字通訳・PC字幕

千葉県聴覚障害者協会

山口千春
000-0000-0000
yamaguchi@deaf.or.jp
0sg01y26725480d@ezweb.ne.jp
手話通訳

シグマ映像

大塚
本社(横浜)
045-750-1251
090-5546-1877
磁気ループ

★手配先

アビリティーズ・ケアネット

クイックメディア事業部
制作課 福田浩樹
03-5388-7520
fukudah@abilities.jp
プログラム印刷

アビリティーズ・ケアネット

クイックメディア事業部
制作課 福田浩樹
03-5388-7520
fukudah@abilities.jp
参加者名簿印刷

(株)シーズプロダクツ

〇〇
03-3297-2969
ryu@cs-pro.net
不織布バッグ購入

アクセア京橋店

03-5524-3400
<http://www.accea.co.jp/sign.html#odnR>
プレスセンター
タイトル横断幕印刷

●●●●

〇〇
000-0000-0000
xxxxx@xxxx.xxx.xx.jp
角2封筒購入

【10】運営基本業務

★参加者フォローアップ：高田順江

- ◎総合司会から、当日タイムスケジュールをもらう。
- ◎えにし名簿から受付名簿作成（3分割し、各4部印刷。受付用2部、高田、池田）。3組6人の受付ボランティアに渡す。
- ◎座席表作成（全300席、10列）。登壇者、介助者等の指定席を明記する。受付・会場ボランティアに渡す。
- ◎当日参加者のための白紙カードを用意。
- ◎参加費から経費精算。（会場費、賄い費、登壇者交通費、印刷費、消耗品費等）
- ◎参加費管理、収支報告作成（参加者数も）。

★受付・会計：池田朝子

- ◎11:30受付開始を目指す。
- ◎受付ボランティアマニュアル作成。受付名簿、名札、座席表、座席くじ、座席NOカード、領収書管理。
- ◎名札は切り離し、番号順（あいうえお順）に受付テーブルに置く。
- ◎登壇者受付担当は、登壇者を名札及び席くじから抽出し、登壇者名札の枠を色マジックで塗る。
- ◎介助者は被介助者の名札にクリップで留める。（受付名簿に介助者・被介助者は明記）
- ◎席くじ97～120を関係者席として、くじからはずす。要介助の指定席もくじからはずす。
- ◎座席NOカード（数字1～300）を会場内テーブルに置く。
- ◎両替8万円の千円札。
- ◎参加費受取用3箱＋両替用箱、参加費領収袋、くじ引き用箱、時刻表、筆記グッズ（ボールペン、サインペン、紙）。

★配布資料：佐原まち子 ※佐原さんからの連絡通り修正済

<事前準備>

- ◎申し込み時に資料配布を希望する方について高田まさえさんがとりまとめメールにて連絡を受ける。会場のチラシ送付先担当者名など、会場打ち合わせの時に資料送付先あて先確認。資料配布希望者へ佐原よりメールにて申し込み票・送付用あて先用紙を添付で送るまた、資料封入の当日の協力者を出していただくことについても書き添える。登壇者の方からの資料封入についてのお申込みはゆきさんから確認いただく。
- ◎参加者からの配布資料希望者・登壇者で配布資料希望についての返信内容を整理し、配布資料の大きさ・協力者の有無などを事前に把握する。（開催1週間前までに返信をもらう）当日までに資料配布希望者名をA4に印刷し、当日配布資料を置く場所の確認とする。指サック等準備する。

<当日準備>

- ◎当日は資料配布班は9時30分集合し、当日の動きを資料配布班と協力ボランティアへ説明する。
- ◎ダンボール開封（ダンボールは出来上がったバックを入れるため壊さずに資料だけを取り出す。会場設営・A4配布希望者用紙を机に並べ、
- ◎封入協力ボランティア10時集合とし、机の指定された場所に現物を並べる。量の多いものは机の下に予備の資料を置いておく。すべての配布資料が届いているか、確認する。（届いていない資料について、佐原に報告してもらう。本人又は代理人に確認し判断する？）
- ◎準備でき次第資料詰めをスタートし、400部セットまで行う。
- ◎登壇者からのちらし資料は冊子とともに封筒の中へ入れる。一般参加者からの資料は封筒とあわせて不織布バックの中に入れる。
- ◎途中、資料不足するものが出現するため、完全版と非完全版と分ける。
- ◎出来上がったものを入れておくダンボール箱を順次用意し入れ込む。次年度登壇者用チラシなしの資料はその旨を明記し別に保管する
- ◎400部セット後、完成版を入口2か所に置き、参加者へお渡りする。3部の部数を確保し、受付係に伝える。
- ◎2部終了後、残った配布資料を会場へ会場担当とともに、3部会場へ。
- ◎3部終了後、残った配布資料等を段ボールに詰めて、配送準備を行う。

【10】運営基本業務

★書籍販売：村上紀美子

【書籍を販売する人を出していただく】ことを条件に【えにしスタッフによる販売はなし】とする。

◎書籍販売マニュアル(以下抜粋)を作成。

各出店の方がお金のやり取り、本の出し入れ、終了後の片づけ、残部の返送手配まで、各自で実施が原則。
(但し、登壇者で本人が販売できず、出版社の方も来られない場合は、特例として販売を代理担当)

○えにしの書籍販売ボラ

A：全体の進行誘導、販売場所の案内、みなさんの作業のサポート。

B：各出店に担当が出ない特例の場合の、販売実務代理担当。

<書籍の発送：前日「15日午前」着指定で>

・到着時間指定：4月15日金曜日の午前

・宛名ラベルの品名欄に明記：「書籍」と登壇者のお名前

・宛先：〒100-0011千代区内幸町2-2-1 プレスセンターホール 4月16日えにしの会

電話：03-3503-2721

・必要物品：

販売書籍、つり銭、領収書、張り紙・ポスター(壁に貼れないので机に立たせる、机から垂らす等)、
本を入れて渡すための袋、封筒など

<売り場の準備：16日12時の受け付け開始までに>

・机のレイアウト：机は2～3台を事前に依頼し、当日追加が必要になれば出して使う。

受付～入場の流れに沿って、階段の前までL字レイアウトも効果的。

・お店の準備：各自で、届いている段ボールを探して、荷物をあけて、並べる。張り紙を貼り出す。

○書籍販売ボラは、販売の場所など、区切りをつけて、適宜案内、人の流れを誘導。会場内にリストを張り出す。司会者に
なんども声かけてもらうよう依頼

<販売：①12:00～13:00、②14:30～15:00、③16:15～移動～17:30、④20:30～20:50>

・開場～開会 休憩時間： どんどん声掛け、呼び込んで販売

・シンポジウムの間：えにしの会参加者は、中に入り聴講。

販売だけの方は、お店番のご協力よろしくお願いします。

<プレスセンターからイノホールへの会場移動 16:15～移動～17:30>

○書籍ボラが、2つの会場で販売、スムーズに移動できるように声掛け誘導(至難の業)

・プレスセンターは16:30で閉場。その後もロビーでは販売はできます。人が途切れたら適宜片づけ。

・本を、袋などに詰めて、イノホールに運搬。

イノホールは15時過ぎには入れるので、それまでに本を半分ほど運んで準備しておくことも可能。

<閉会后 残部の片づけ・返送：20:30～21:00完全撤退 厳守>

・各自で実施： 残部は、プレスセンター(17:00終了)は、宅急便(着払い)で預ければ、月曜日に発送。

・20:30閉会のあと、呼びかけて大急ぎで販売。

販売終了後、21:00厳守で大急ぎで段ボールに梱包、着払いラベルをつけてイノホールに返送を依頼。

○書籍販売ボラ：

A：大澤さん、八田さん B：高岡さん(大久保さん担当)、春日さん(竹端さん担当)

(事前とりまとめ 村上紀美子 080-9976-0718)

★会場案内：藤原なおみ

◎受付担当から座席表を受け取り、登壇者、要介助者を指定席にご案内する。

◎会場入り口に待機し、席くじ番号の座席を表に従って案内する。

★インターネット中継：今田好敬

★進行・運営：田中直樹、根岸康至、増田英明(永井裕之)

◎ゆきさんを通じて、登壇者の当日スライド資料等を事前に入手。

◎事前に、進行や必要備品等の要望を確認、手配する。

◎当日、会場入りした登壇者と、進行等について最終確認する。

◎必要に応じて、PCによるスライド(PPT)投影作業を行う。

◎適宜、総司会を補佐フォローする。

【11】登壇者一覧

	氏名	チラシ	著書販売	出版社等 販売担当	パワポ	PC種類	PC操作	当日打合せ 11:30~	昼弁当	居酒屋	プログラム
第1部	早瀬 昇 □	○	○	×	○	○Win 端子:両方	○	○	○	○	○
	内谷正文	○	×	×	×	×	×	○	○	×	○
	パット ・サベジ	×	×	×	○	○Mac 端子未確認	○	○	○	×	○
	永田龍太郎	○	×	×	○	○Mac 端子:両方	○	○	○	○	○

	氏名	チラシ	著書販売	出版社等 販売担当	パワポ	PC種類	PC操作	当日打合せ 11:30~	昼弁当	居酒屋	プログラム
第2部	久松三二 □	○	○	○	○	×Win	○	○	○	×	○
	奥田知志	○	○	○	○	×Win	○	○	○	○ 途中退出	○
	泉 房穂	○	×	×	○ 月崎経由	×Win	○ 青木氏	○	○2	×	○
	山口千春 杉石めぐみ							○ ○	○ ○		

	氏名	チラシ	著書販売	出版社等 販売担当	パワポ	PC種類	PC操作	当日打合せ 16:30~	夜弁当	居酒屋	プログラム
第3部	埴岡健一 □				○	○Win	○	○	○		○
	遠矢純一郎	○100	×	×	○	○Mac 端子:両方	○	○	○	○	○
	東内京一				×	×	×	○	○		○
	藤田孝典				○	×Win	○	○	○		○
	勝部麗子	回答無	○	×	○	×Win	○	○	○	○	○
	鈴木俊彦				×	×	×	○	○		○
	定塚由美子				×	×	×	○	○		○
	宮本太郎				×	×	×	○	○		○

↓ ↓ ↓ ↓ ↓ ↓ ↓ ↓ ↓ ↓ ↓

○配布する ○販売する ○対応する ○使用する ○自分のPC ○自分で操作 ○参加 ○参加 ○参加 ○完成
 ×配布しない ×販売しない ×対応しない ×使用しない ×PC持参しない ×操作一任 ×不参加 ×不参加 ×不参加 △調整中
×連絡なく催促中

※ゆきさんの分を含めて、昼弁当:11個、夜弁当9個

【12】 登壇者への連絡

[1] プログラム

① 原稿依頼

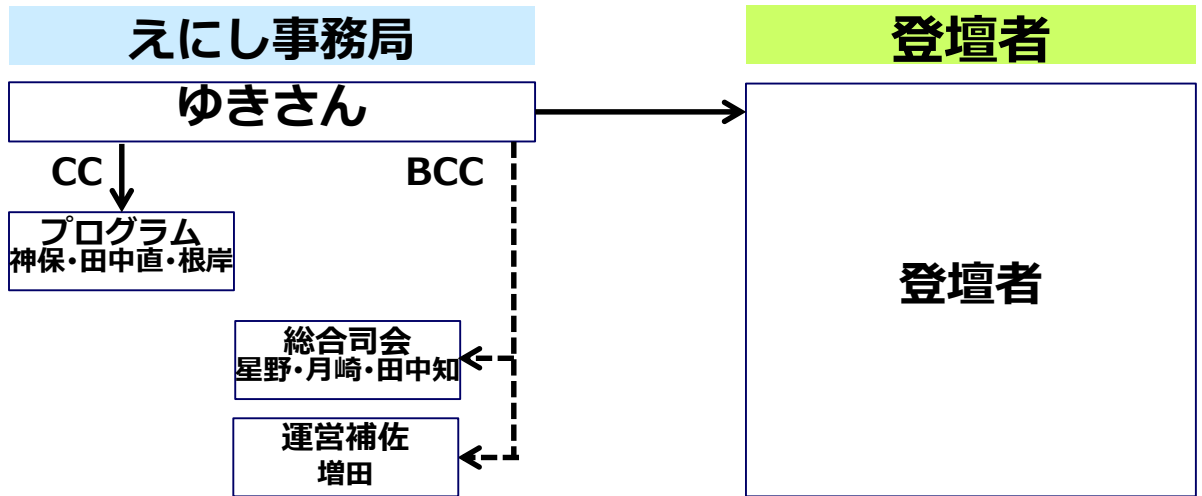

② 詳細確認

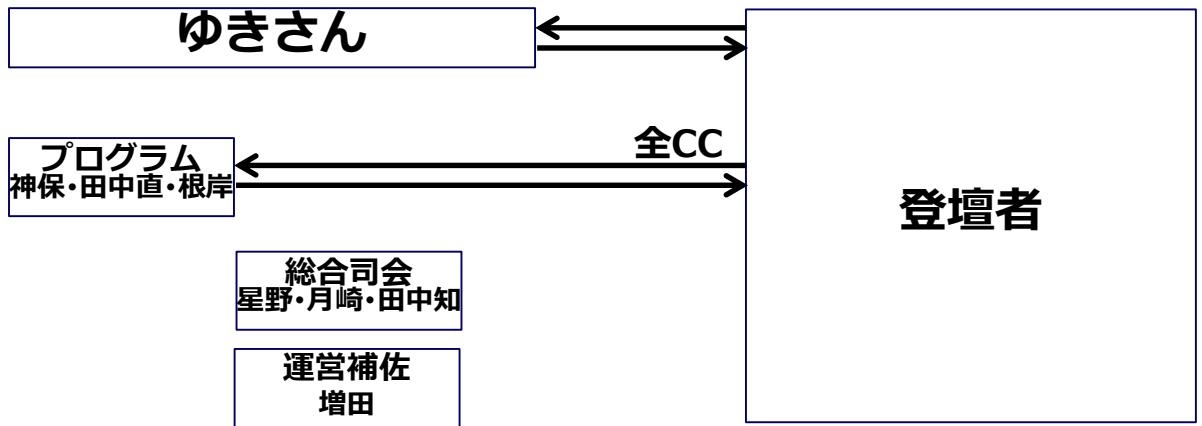

③ 最終確定

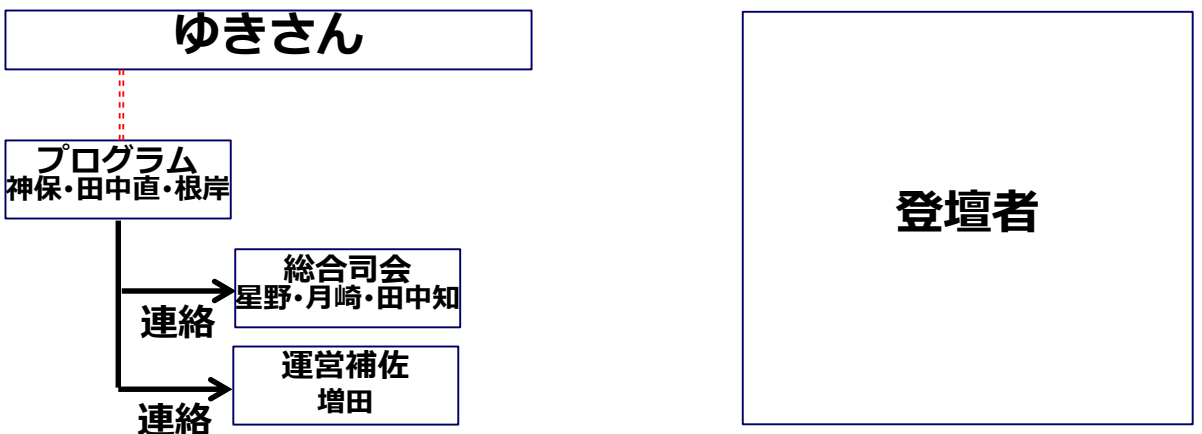

【12】 登壇者への連絡

【2】 チラシ、書籍関係、PC関係、打合せ・弁当、居酒屋

① 確認依頼

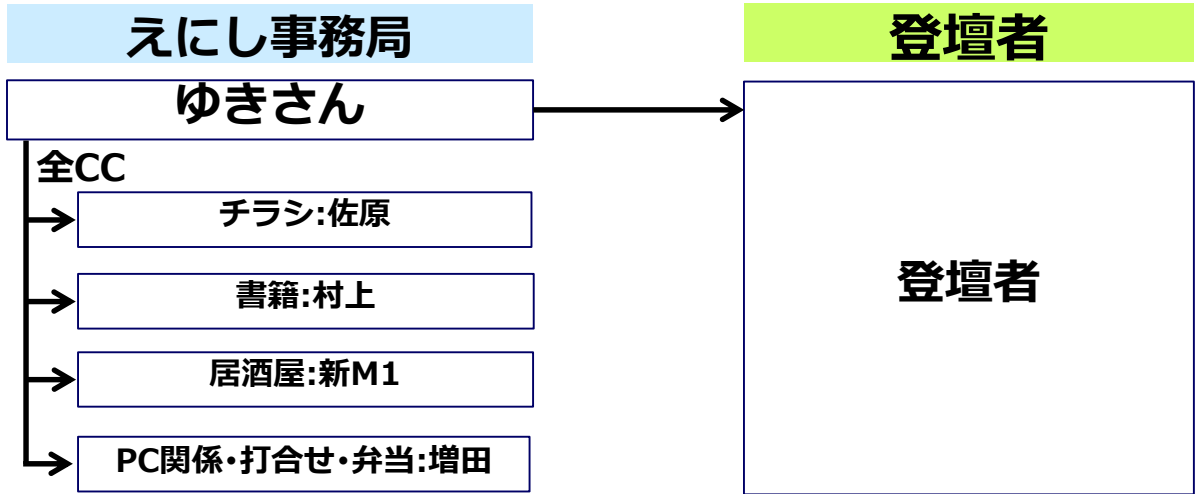

② 返信連絡

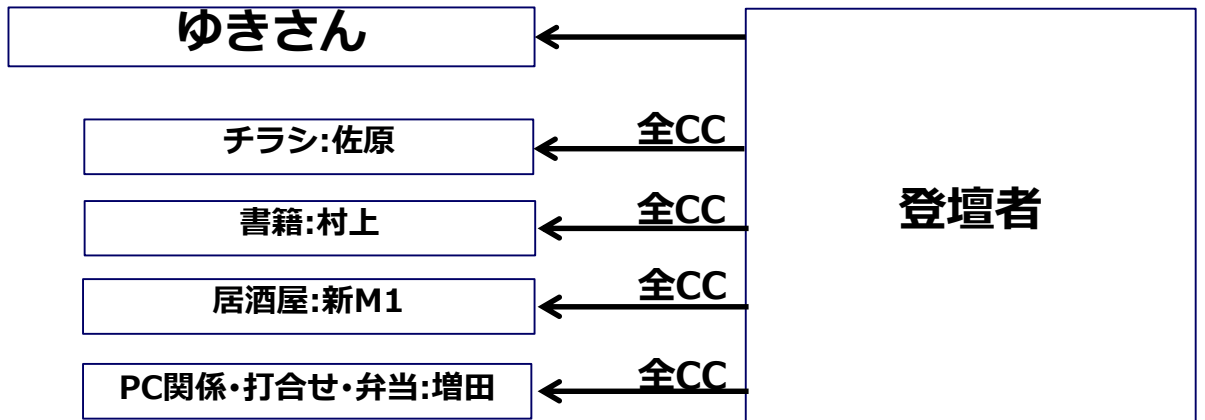

③ 詳細確認

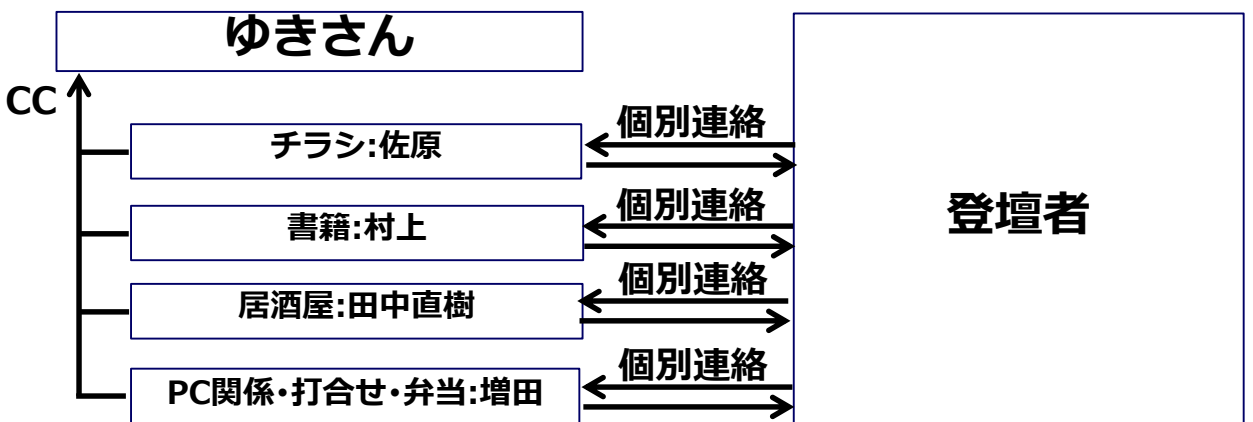

【12】 登壇者への連絡

[2] チラシ、書籍関係、PC関係、打合せ・弁当、居酒屋

④ 最終確定

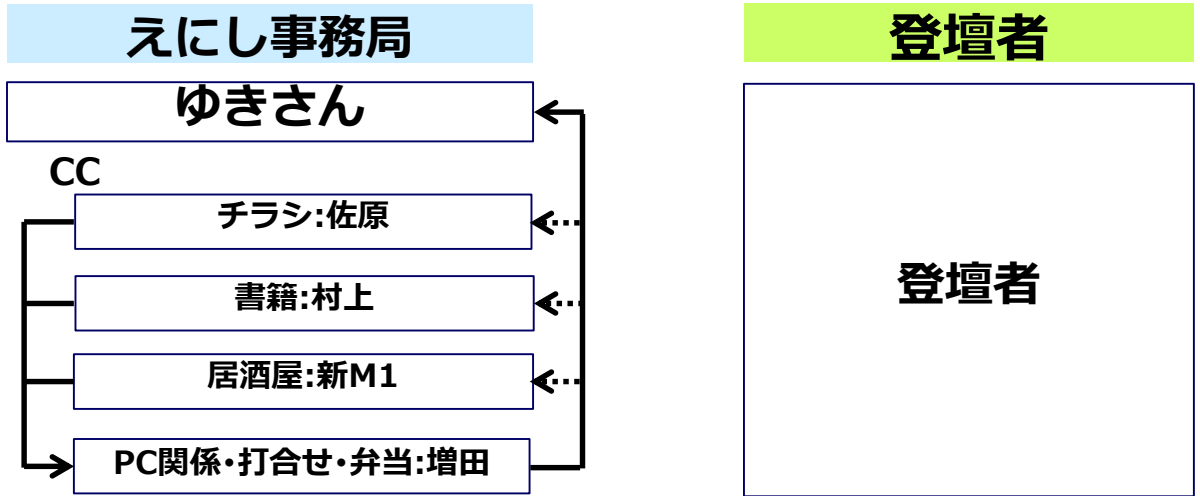

【13】 オペレーション

★えにしの会2016 開会 13:00~13:05 日本プレスセンターホール

◎総合司会：星野晴彦、月崎時央、田中知世子

◆ステージレイアウト

(第1部レイアウト)

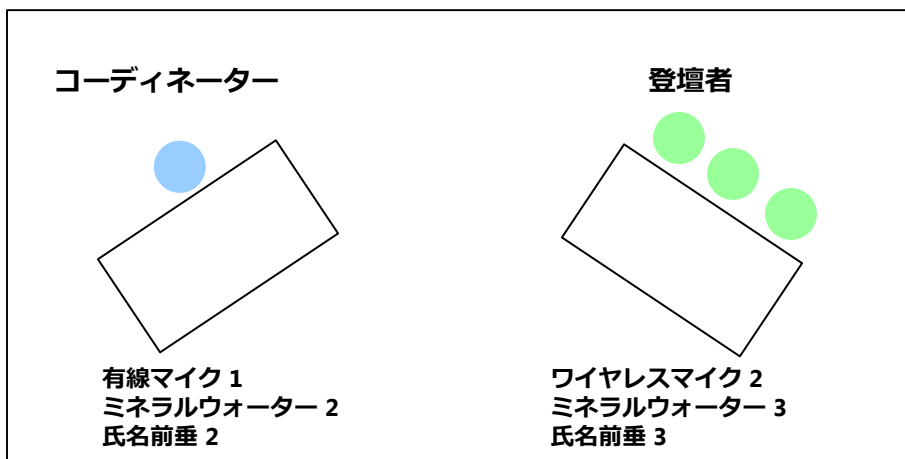

フロア用
ワイヤレスマイク1
(マイクスタンド)

総合司会用
有線マイク1
(マイクスタンド)

【13】 オペレーション

★第1部 開会 13:05 日本プレスセンターホール

【第1部 PCレイアウト】

◎総合司会：星野晴彦

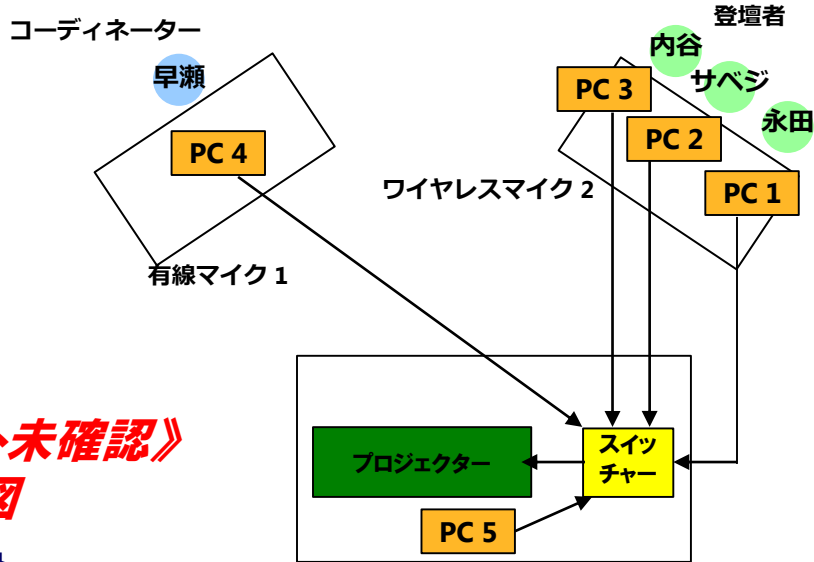

《PCレイアウト未確認》
暫定図

◆ステージレイアウト

(第1部レイアウト)

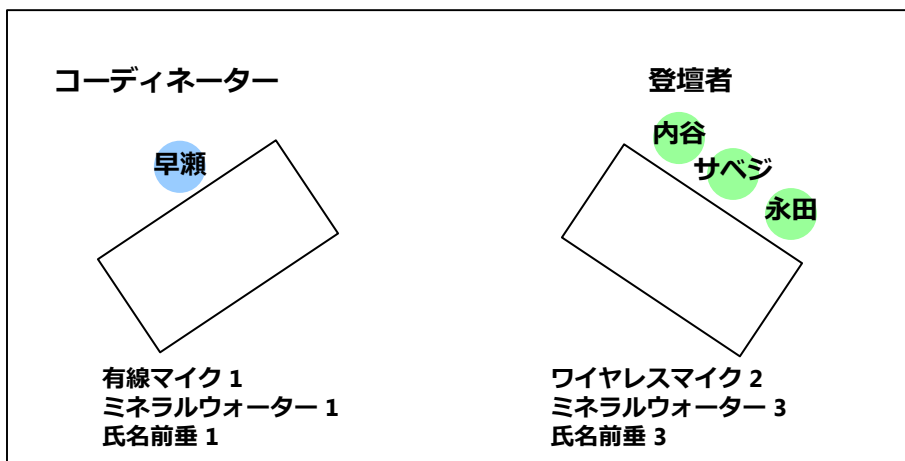

フロア用
ワイヤレスマイク1
(マイクスタンド)

総合司会用
有線マイク1
(マイクスタンド)

会場マイク係 (月崎、田中知)

【13】 オペレーション

★第1部 13:05~14:20 日本プレスセンターホール 『当事者の物語が、社会を変える』

◆コーディネーター：早瀬 昇さん

◎内谷正文さん ◎パット・サベジさん ◎永田龍太郎さん

13:05~13:15 コーディネーターから登壇者紹介、セッションの趣旨説明 (10分)

13:15~13:32 内谷さんプレゼン (10分) + 登壇者コメント (7分)

13:32~13:49 永田さんプレゼン (10分) + 登壇者コメント (7分)

13:49~14:06 サベジさんプレゼン (10分) + 登壇者コメント (7分)

14:06~14:15 パネルディスカッション (9分)

14:15~14:20 最後に一言/まとめ

◆ステージレイアウト

(第1部レイアウト)

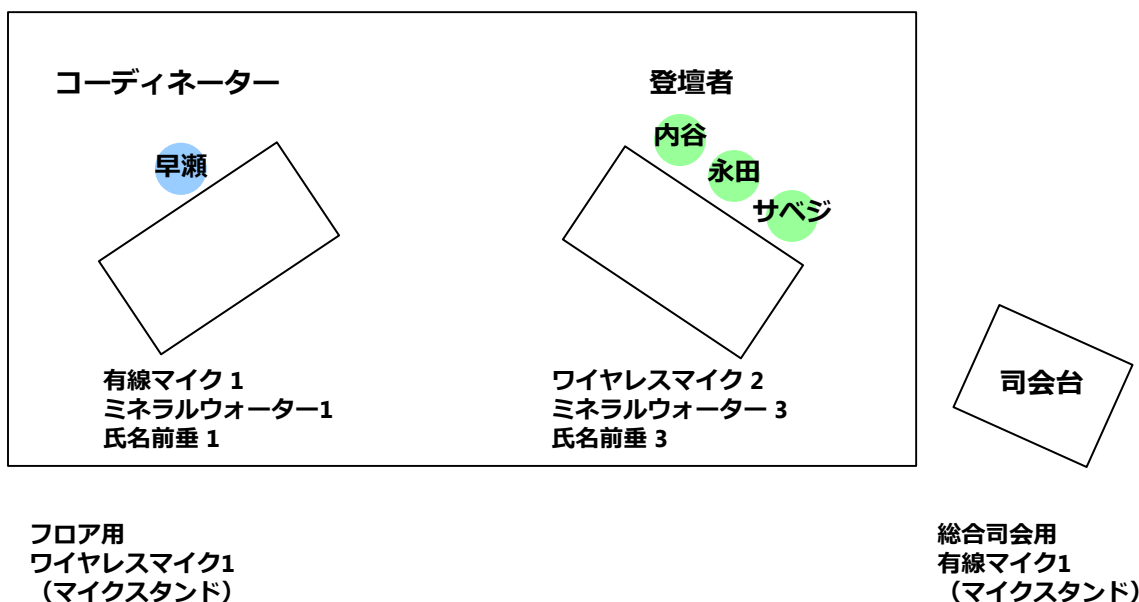

会場マイク係 (●●、●●)

【13】オペレーション

★第1部 閉会 14:20 日本プレスセンターホール

◎総合司会：星野晴彦

◆ステージレイアウト

(第1部レイアウト)

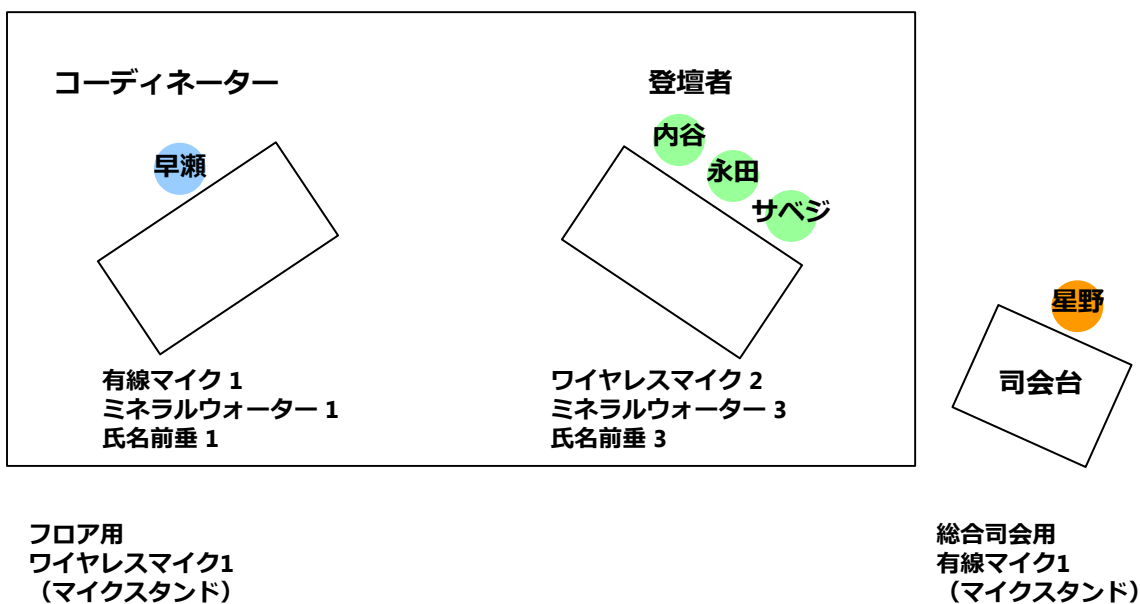

【13】 オペレーション

★えにしむすびたいむ 14:20~14:50 日本プレスセンターホール

～えにしの会2017スナップ写真スライドショー～

※登壇者前垂（田中直樹）、ミネラルウォーター（増田英明）を取り換える。

※第2部再開時は、大型ベル、運営ボランティアが声をかけて着席案内誘導。

◆ステージレイアウト

(第2部レイアウト)

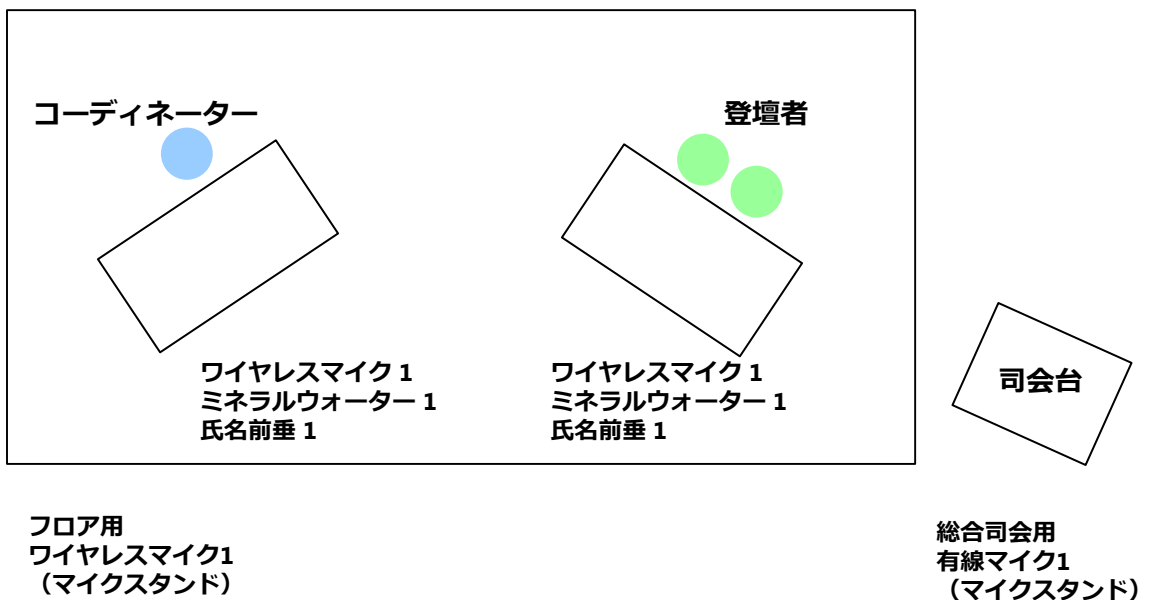

【13】 オペレーション

★第2部 開会 14:50 日本プレスセンターホール

◎総合司会：月崎時央

【第2部 PCレイアウト】

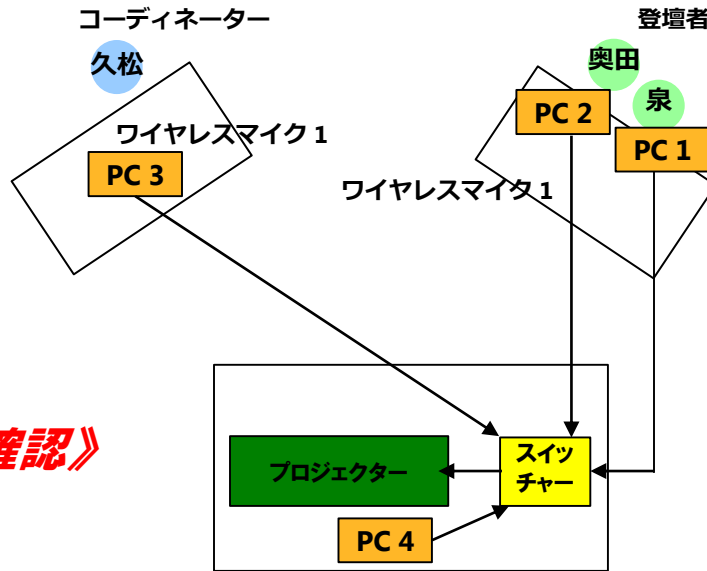

《PCレイアウト未確認》
暫定図

◆ステージレイアウト

(第2部レイアウト)

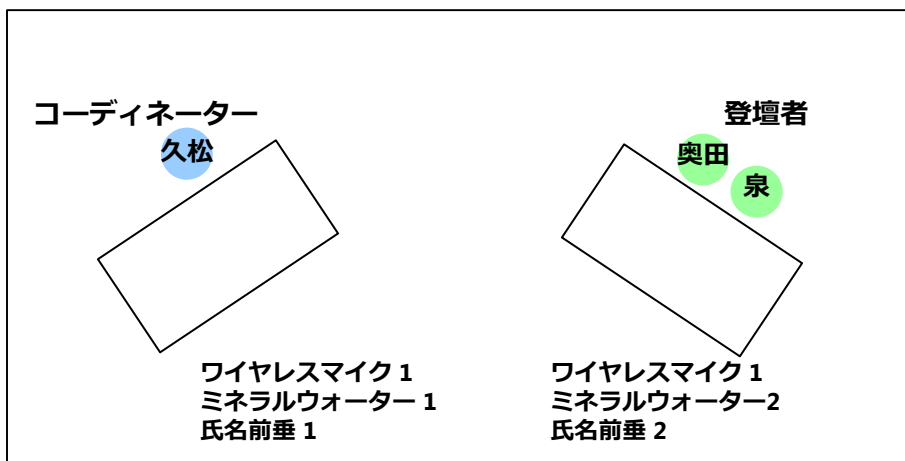

フロア用
ワイヤレスマイク1
(マイクスタンド)

総合司会用
有線マイク1
(マイクスタンド)

会場マイク係 (星野、田中知)

【13】 オペレーション

★第2部 14:50~16:15 日本プレスセンターホール 『つつみ込む社会へ・I』

◆コーディネーター：久松三三さん
◎奥田知志さん ◎泉 房穂さん

14:50~14:55 総合司会から登壇者紹介（5分）

14:55~15:05 コーディネーター 説明（10分）

- ①障害者権利条約：社会モデル、当事者抜きで当事者のことを決めないで！
- ②相模原事件と座間事件
- ③旧優生保護法の問題

15:05~15:25 奥田さん登壇・プレゼン「助けてと言える社会 困窮者支援における伴走支援」（20分）

15:25~15:45 泉さん登壇・プレゼン「やさしい社会を明石から」（20分）

15:45~15:50 奥田さん:泉さんに対する感想・意見（5分）

15:50~15:55 泉さん:奥田さんに対する感想・意見（5分）

15:55~16:00 会場から意見:1名（3分）

16:00~16:10 泉さん回答（3分）、奥田さん回答（3分）

16:10~16:15 久松さんまとめ（5分）～みんなに優しい社会は私たちが創ることが大切～

※総合司会が、各自プレゼン、ディスカッション、フロア発言などの時間配分を確認。

◆ステージレイアウト

（第2部レイアウト）

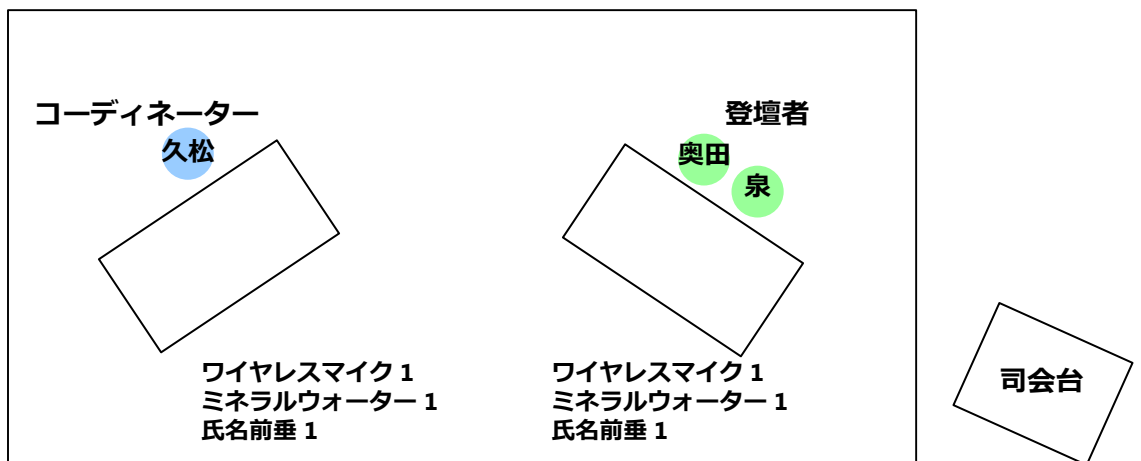

フロア用
ワイヤレスマイク1
(マイクスタンド)

総合司会用
有線マイク1
(マイクスタンド)

会場マイク係（星野、田中知）

※終了後、資料送付（佐原）、忘れ物チェック（永井）、客出し（全員）

【13】 オペレーション

★第1部・第2部 閉会 16:15 日本プレスセンターホール

◎総合司会：月崎時央

◆ステージレイアウト

(第2部レイアウト)

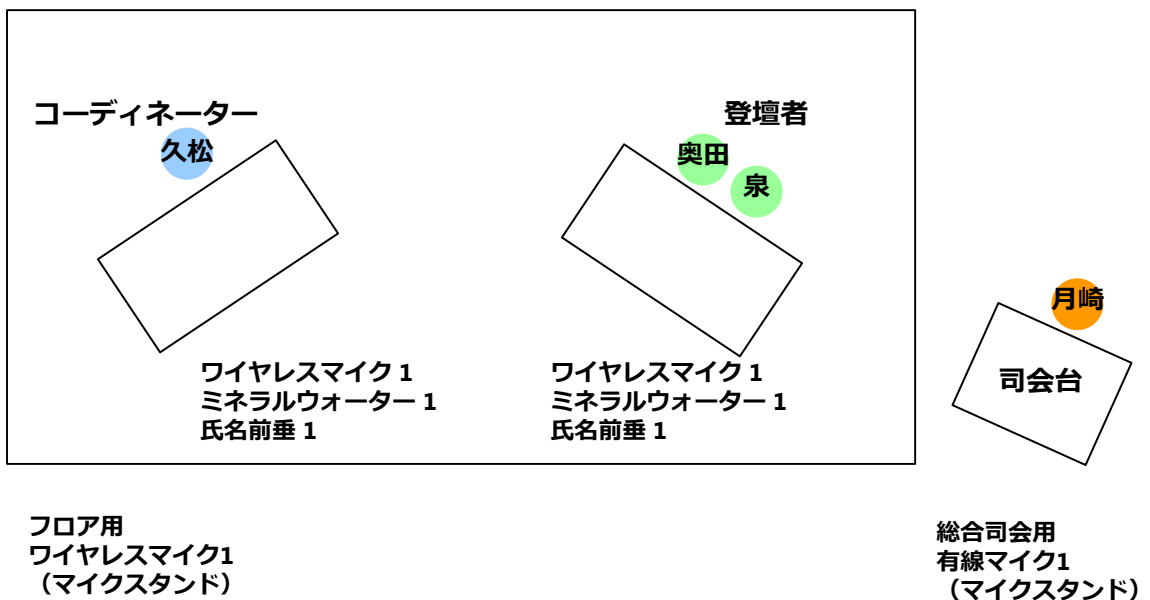

【13】オペレーション

★えにしむすびたいむ 16:30~17:30 イイノカンファレンスセンターRoom A

～えにしの会2017スナップ写真スライドショー～

◆ステージレイアウト

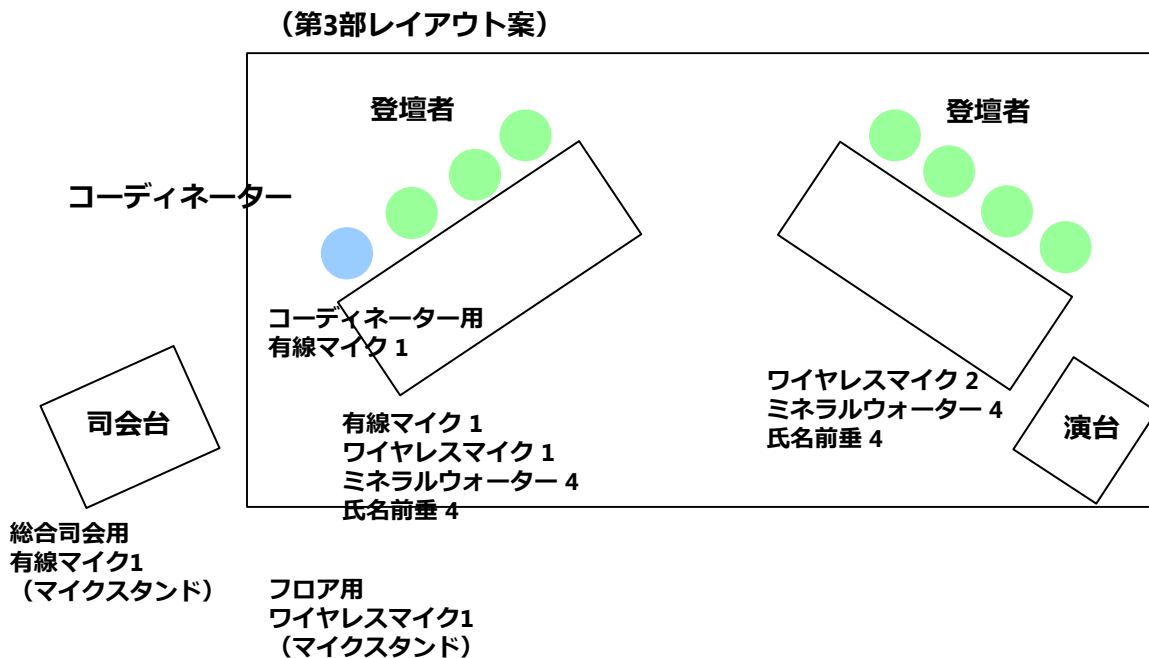

【13】オペレーション

★第3部 開会 17:30 イノカンファレンスセンターRoom A

【第3部 PCレイアウト】

◎総合司会：田中知世子

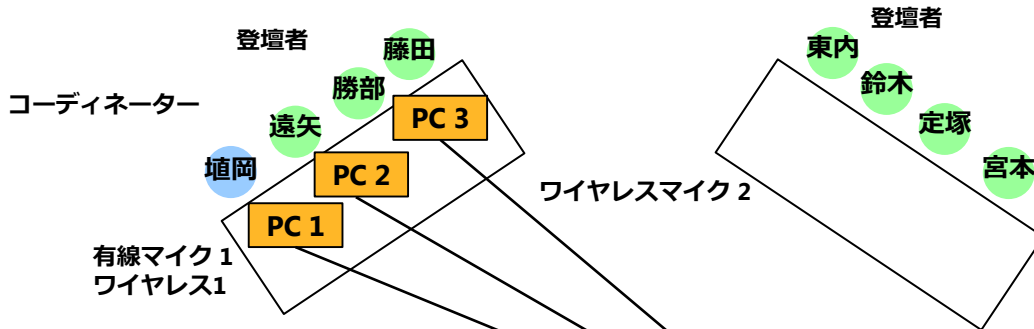

左テーブルにライン3本。

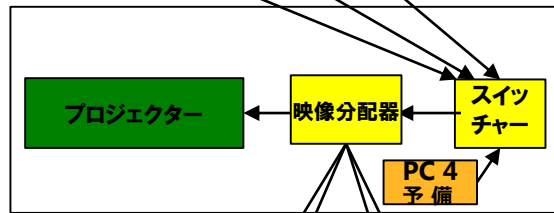

◆ステージレイアウト

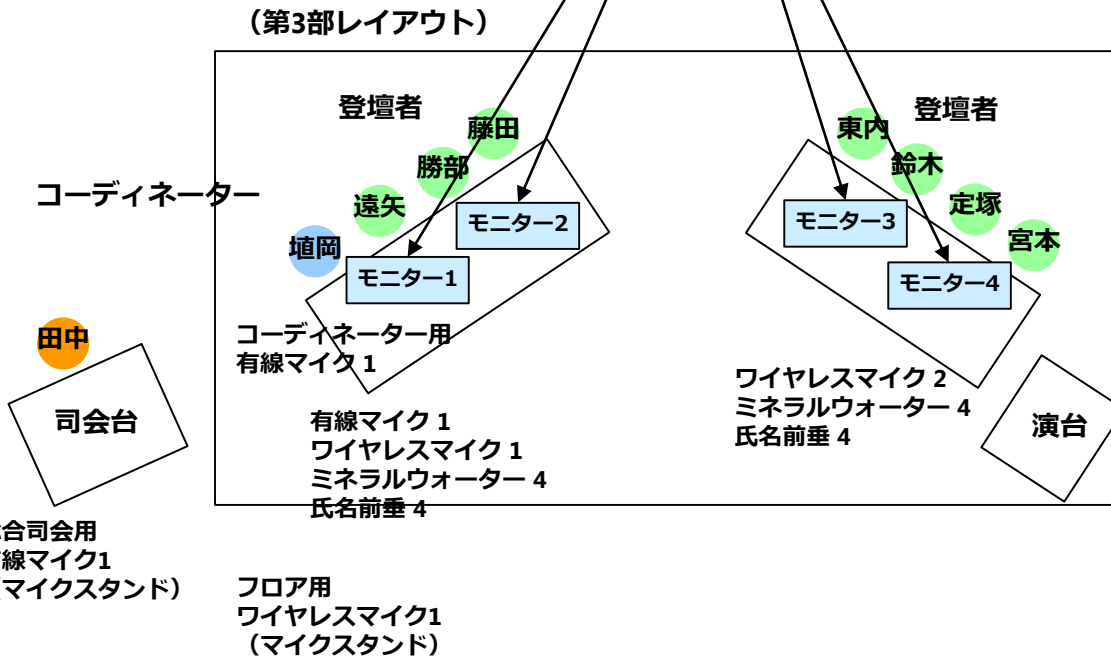

会場マイク係 (星野、月崎)

【13】オペレーション

★第3部 17:30~20:30 イイノカンファレンスセンターRoom A 『つつみ込む社会へ・Ⅱ』

◆コーディネーター：埴岡健一さん

◎遠矢純一郎さん ◎東内京一さん ◎藤田孝典さん ◎勝部麗子さん

◎鈴木俊彦さん ◎定塚由美子さん ◎宮本太郎さん

- 17:30~17:40 埴岡さんから登壇者紹介、趣旨説明、構成と流れの説明 (10分)
 17:40~18:20 プレゼン&ディスカッション① 赤ひげからシステム化へ (計40分)
 遠矢さんプレゼン (10分)、6人からコメント&遠矢さんレスポンス (30分)
 18:20~19:00 プレゼン&ディスカッション② すべての人に居場所と役割を (計40分)
 勝部さんプレゼン (10分)、6人からコメント&勝部さんレスポンス (30分)
 19:00~19:10 休憩
 19:10~19:50 プレゼン&ディスカッション③ 動くと変わる政治や法律・条令 (計40分)
 藤田さんプレゼン (10分)、6人からコメント&藤田さんレスポンス (30分)
 19:50~20:20 総合ディスカッション (30分)
 20:20~20:30 まとめ (登壇者から一言ずつ)・クロージング

◆ステージレイアウト

(第3部レイアウト)

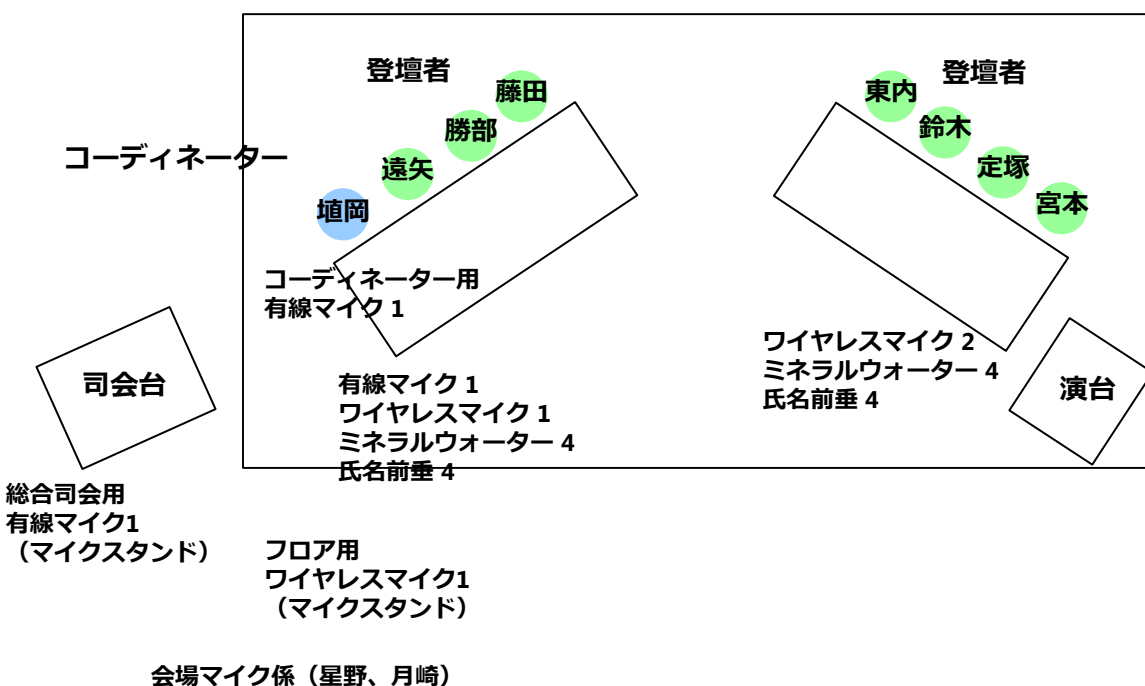

【13】 オペレーション

★第3部 閉会 20:30 イイノカンファレンスセンターRoom A

◎総合司会：田中知世子

◆ステージレイアウト

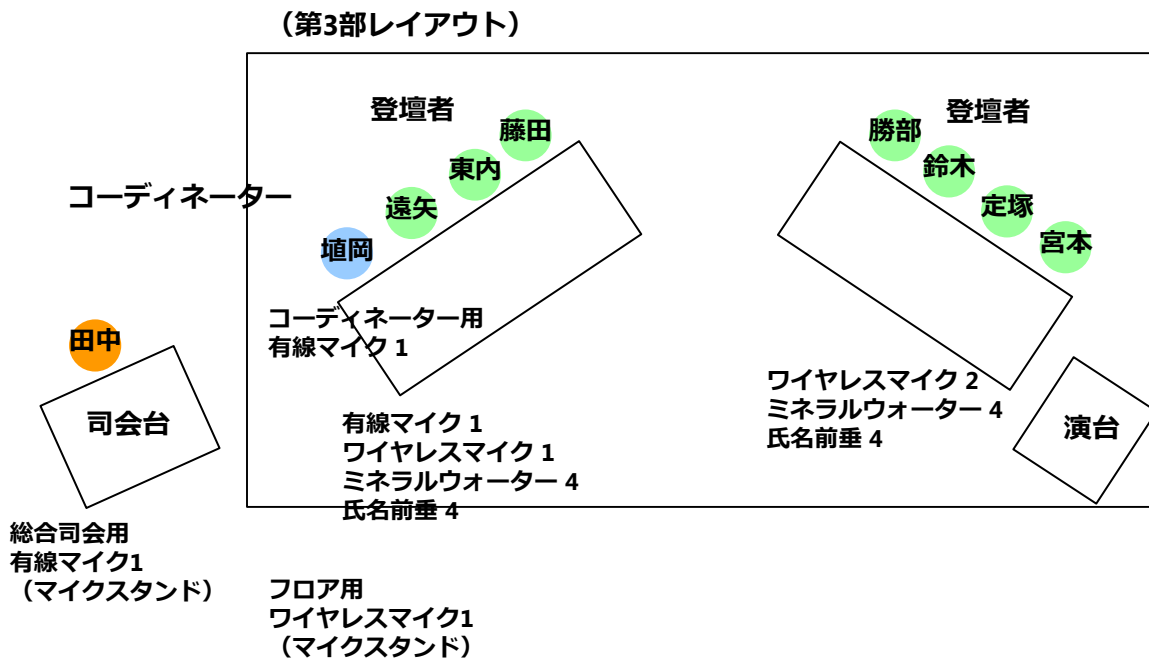

【14】 識別ID・ネームカード

★ネームカード

ことしもまた、新たな縁を結ぶ会 '18

NPO法人えにしの会

山田太郎



【15】 看板・サイン関係

★日本プレスセンター10Fホール タイトル横断幕

ことしもまた、新たな縁(えにし)を結ぶ会'18!

840mm×5000mm

★日本プレスセンター10Fホール 案内図 ホール入口 2か所×2枚 (外側・内側) A3サイズ

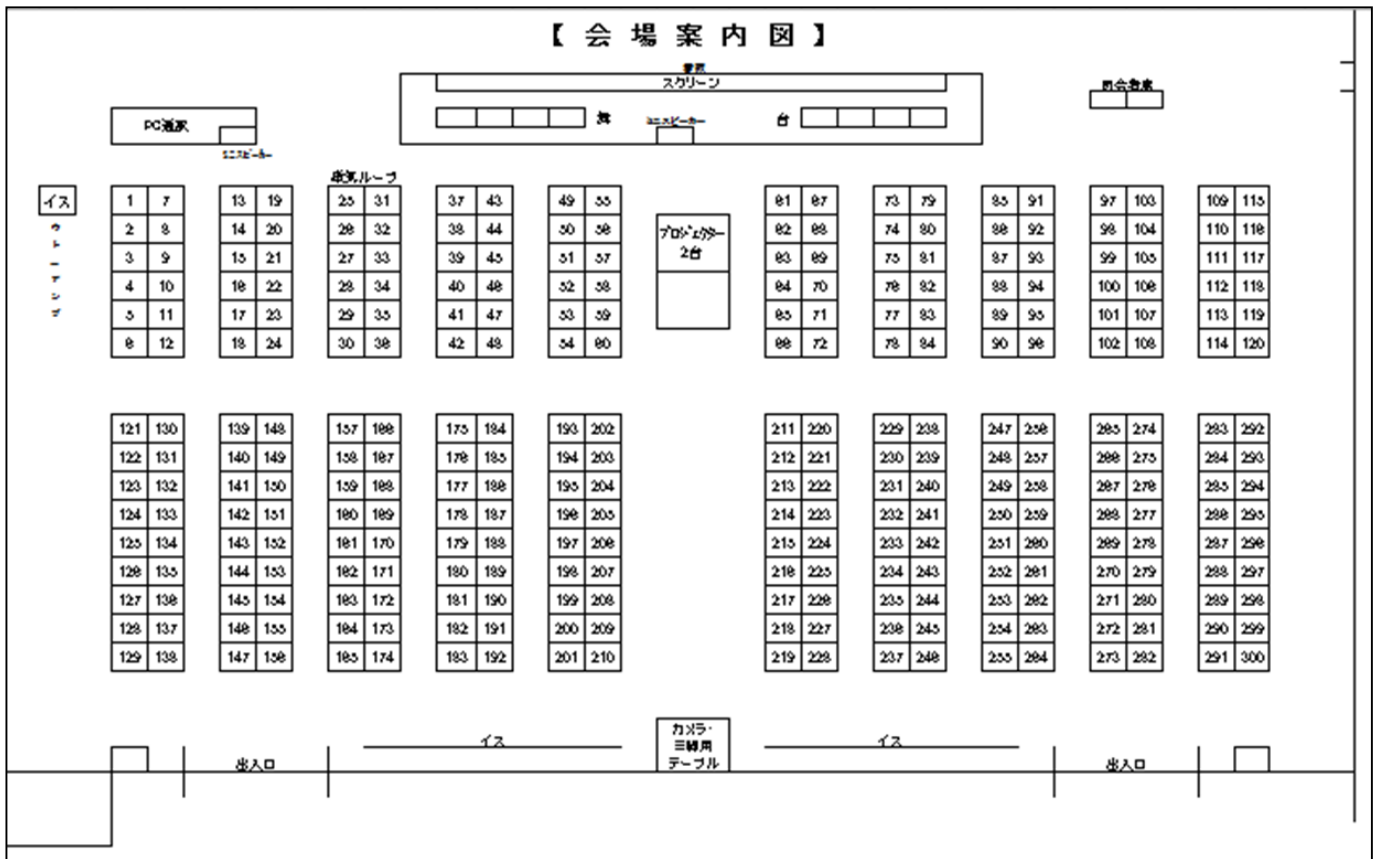

★登壇者前垂 えにしの会2016のスナップ写真から



【16】 準備手配物

★当日プログラム (400部)

◎体 裁

- ・余 白：25.4mm (上下左右とも)
- ・文 字：大見出し18pt、登壇者氏名・肩書12pt、本文9pt
- ・行 数：1ページあたり36行
- ・文字数：1行あたり22文字

★封筒 (400部)

◎仕 様

- ・角2サイズ
- ・ソフトカラーアクリア、スミ文字 (一色)
- (前年からの変更点は日時のみ)

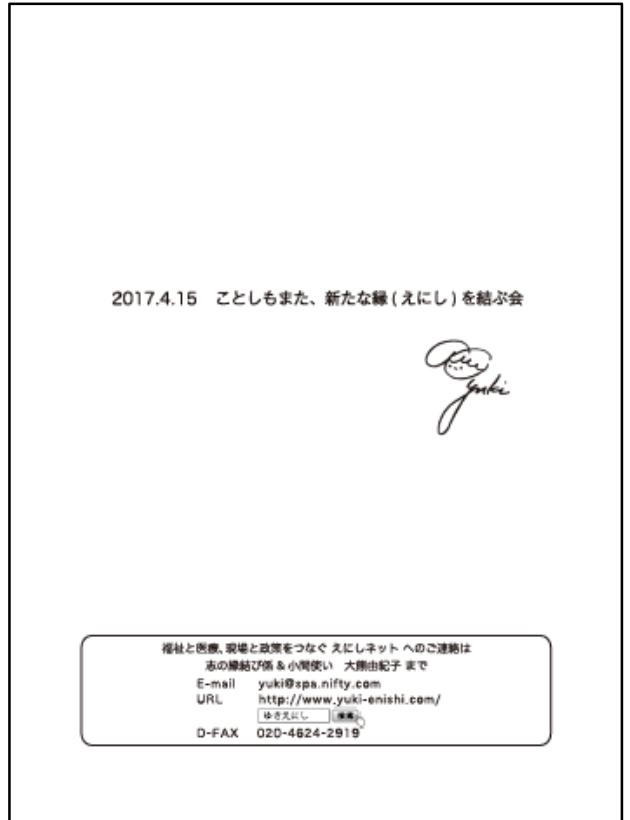

★不織布バッグ 400枚、角底バッグ、Mサイズ (A4対応サイズ)

◎色候補：ライトピンク、スカイブルー、ダークブラウン、ネイビー、ブルー (各枚数：在庫次第)

https://www.pack-st.net/products/detail.php?product_id=10061

